

**FAW TRUCKS****СТРОЙКОМПЛЕКТ**

# Самосвал FAW J6 3310 8x4

Мощность (кВт/л.с.)	309/420
Коробка передач	12-ти ступ., синхронизированная, с демультпликатором
Колесная формула	8x4
Максимальная скорость	90 км/ч
Объем топливного бака справа	600 л
Тип шин	315/80 R 22.5, 13 шт.
Спальное место	есть
Тип подвески	рессорная с амортизаторами
Тип тормозных механизмов	барабанные
Объем кузова	25,5 м <sup>3</sup>
Толщина днища	8 мм
Толщина стенки	6 мм
Подогрев кузова	есть



**Общие параметры**

Габаритные размеры автомобиля (ДхШхВ), мм	10 290x2 550x3 400
Колесная база	2 100+3 600+1 350
Снаряженная масса	19 020 кг

**Шасси****Двигатель**

Двигатель (модель)	Дизельный, рядный, 6-ти цилиндровый
Топливная система	Common rail (Bosch)
Мощность (кВт/л.с.)	309/420
Макс. крутящий момент, Нм	2 100
Объем, м <sup>3</sup>	11,05
Экологический класс	EURO 5

**Коробка передач**

Коробка передач	12-ти ступенчатая, синхронизированная, с демультипликатором
Тип сцепления	Механическое

**Мосты**

Макс. допустимая нагрузка на передний мост	2 x 7 500 кг
Макс. допустимая нагрузка на заднюю тележку	27 600 кг
Главное передаточное число	5,26

**Топливный бак**

Материал топливного бака	алюминиевый
Объем топливного бака	600 л

**Шасси**

Толщина рамы	30 мм
Тип передней подвески	рессорная с амортизаторами
Тип задней подвески	рессорная с амортизаторами
Стабилизатор поперечной устойчивости, задняя ось	есть

**Тормозная система**

Тип тормозных механизмов	барабанные
Энергоаккумуляторы	есть
Моторный тормоз	есть

**Кабина**

Зеркала заднего вида	с электрорегулировкой и подогревом
Бортовой компьютер	есть
Сиденье водителя	на пневмоподвеске
Обивка сидений	тканевая
Регулируемая рулевая колонка	есть
Кондиционер	есть
Автомобильная магнитола	есть
Стеклоподъемники	электрические

**Кабина**

Объем кузова	25,5 м <sup>3</sup>
--------------	---------------------

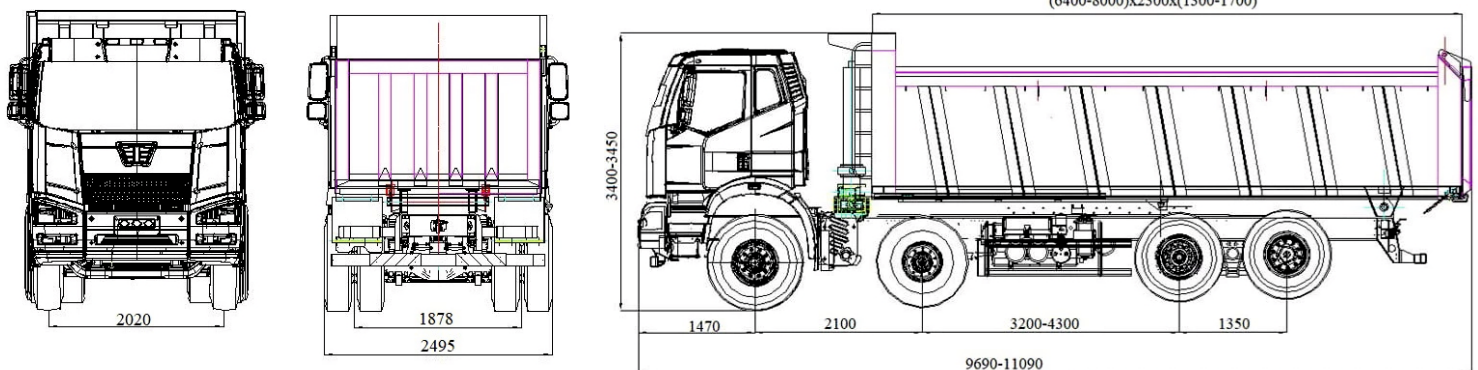

Единицы измерения: мм